

LEGENDA:

- Tabloul electric/ Electric panel
- Stlp, leavă OL.37, L = 8,00 / Lantern pole OL.37 pipe, L = 8,00 m
- Corp de iluminat echipat cu lampă cu vapori de sodiu 150W, 230V, 50Hz, clasa II, IP65
- Traversare leavă PVC-KG, SNB/ din stlp în stlp (de iluminat) / Crossing from one lantern pole to another, with PVC-KG tube, SNB;
- Cablu cu conductoare de cupru de tip CYY-F pentru circuite de iluminat, cu izolație PVC, montat în tub; / Lighting copper conductor cable CYY-F type, PVC insulated, installed in tube;
- Plăbandă OL-Zn 40x4 mm, montată la h=0,80 m față de cota finită a podului / OL-Zn plating 40x4 mm, mounted at a depth of 0.80 m from the bridge's final level;
- Electrozi verticali confecționați din OL-Zn, având lungimea de l=2,5 m și diametrul de d=0,06 m, montată la o adâncime de h=0,80 m față de cota finită a terenului / Vertical electrodes, OL-Zn manufacturing, with a length of l=2.5 m and a diameter of d=0.06 m, mounted at a depth of h=0.80 m from the ground's final level;
- Cămin de răcire cabluri, 1.20x1.20 m / Cables manhole, 1.20x1.20 m;

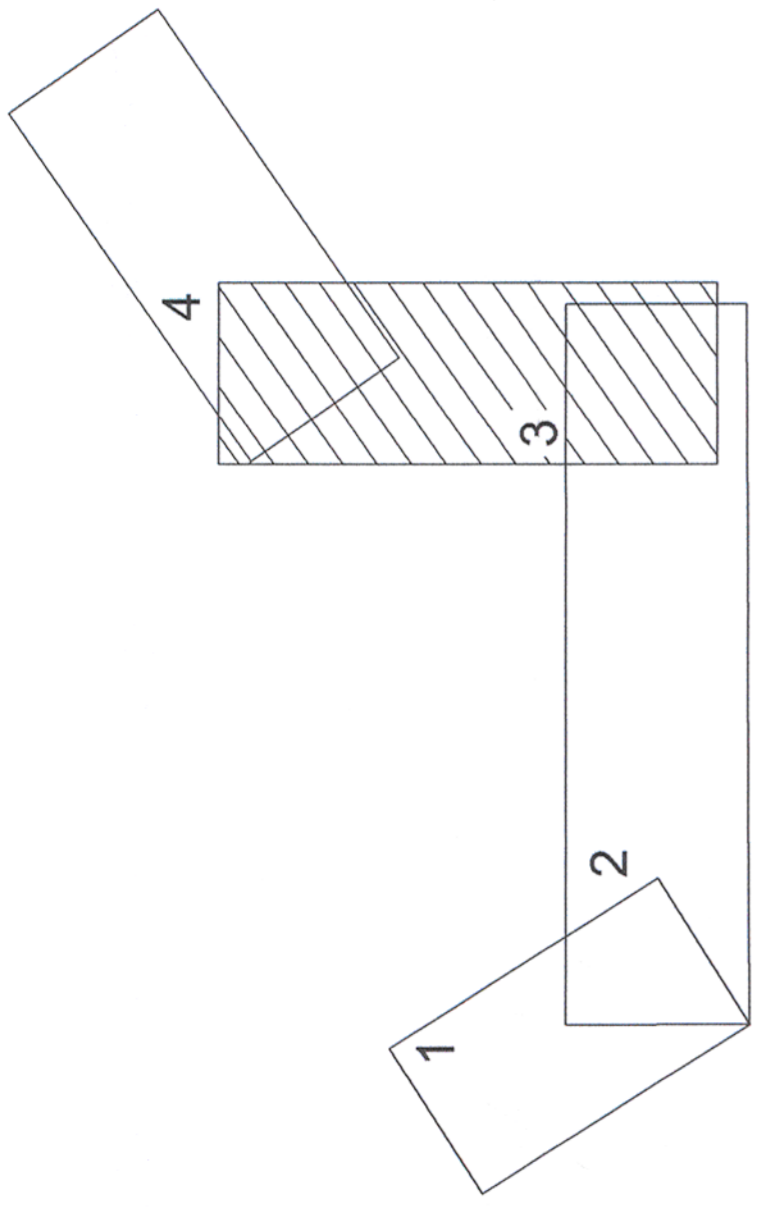

Verificator / Expert Checker / Expert		Semnătura Signature		Referință / Expunere Report / Exponere	
				856/14.06.2013	
European Investment Bank		MINISTERUL TRANSPORTURILOR		BENEFICIAR / BENEFICIARY:	
		COMPANIA NAȚIONALĂ DE CĂI FERATE "CFR" SA		Semnătura Signature	
PROIECTANT / DESIGNER:		PÖYRY		Data Date	
Aprobat Approved	Șef de echipă Team leader	C. Teodorescu		01.2013	
Verificat Checked	Expert Cheile Key Expert	D.A. Stănescu		01.2013	
Subcontractant / Subcontractor		MIOTOP			
Aprobat Approved	Adjunct Șef de echipă Deputy Team leader	A.M. Baicu		01.2013	
Proiectat Designed	Inginer Engineer	M. Cicicilian		01.2013	
		"Reabilitarea liniei c.f. Frontieră - Curtici - Simeria, parte componentă a coridorului IV Pan - European Tonalul 2 - B: Cap Y Barzava - Cap Y Iliaș"		Proiect și 35371.1	
		"Rehabilitation of the Railway Line Border - Curtici - Simeria, component Part of the IV Pan - European Corridor for the Trains Circulation with maximum speed of 160 km/h" Section 2 - B: End Y Barzava - End Y Iliaș		Faza / Phases: PTHCS / TD-TS	
Denumire desen / Drawing name:		Iluminat pasaj rutier - Săvăreșin Săvăreșin - Road passage lighting			
Scara / Scale	1:200	Revizuit / Revision	1/05.2013	Cod desen / Drawing Code	PT.2B.04.14.E.14C.003
				Nr. / No	03/05